

PLANTA DE LOCALIZACION
ESC. 1/100

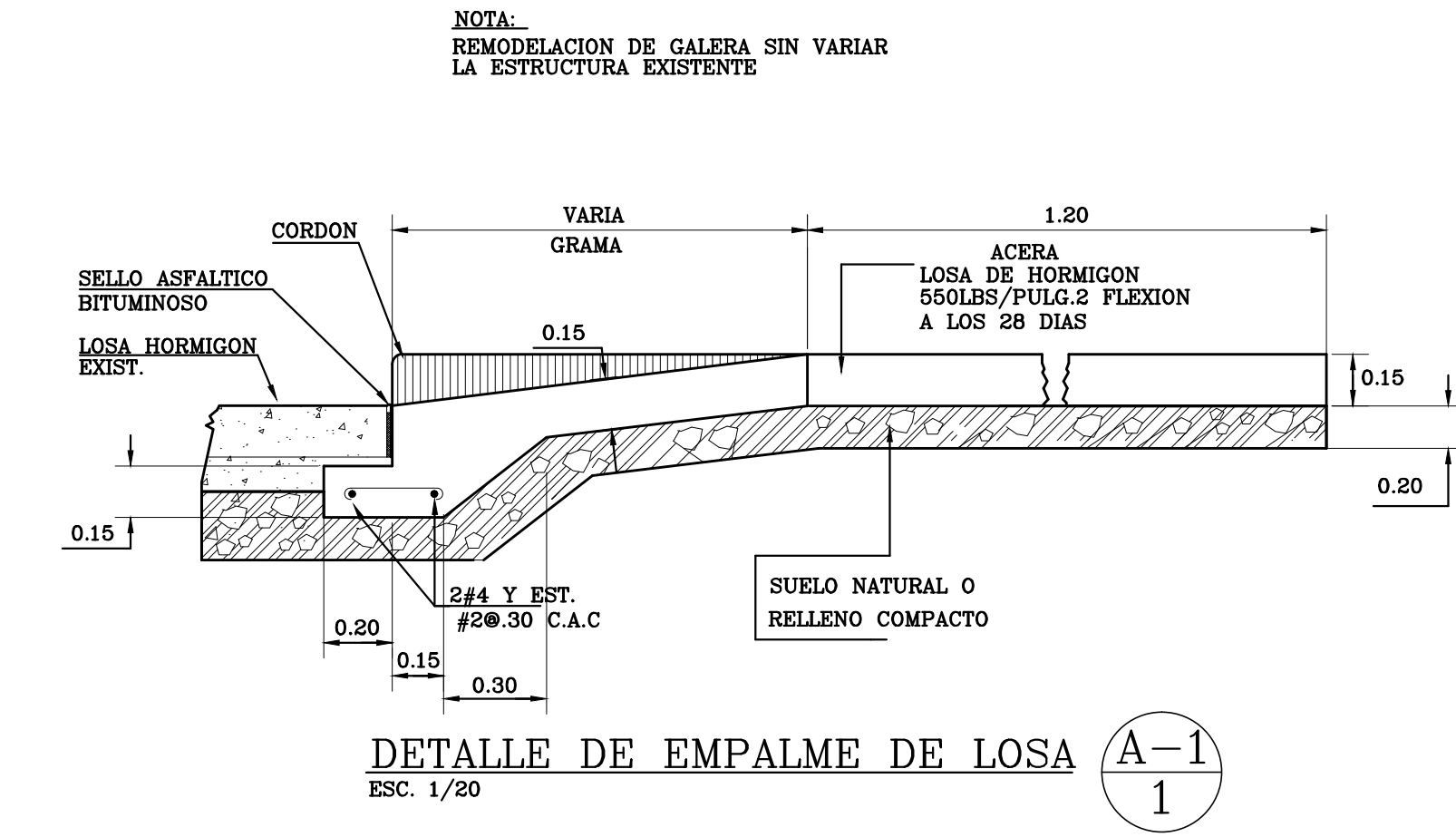

DETALLE DE EMPALME DE LOSA (A-1)
ESC. 1/20

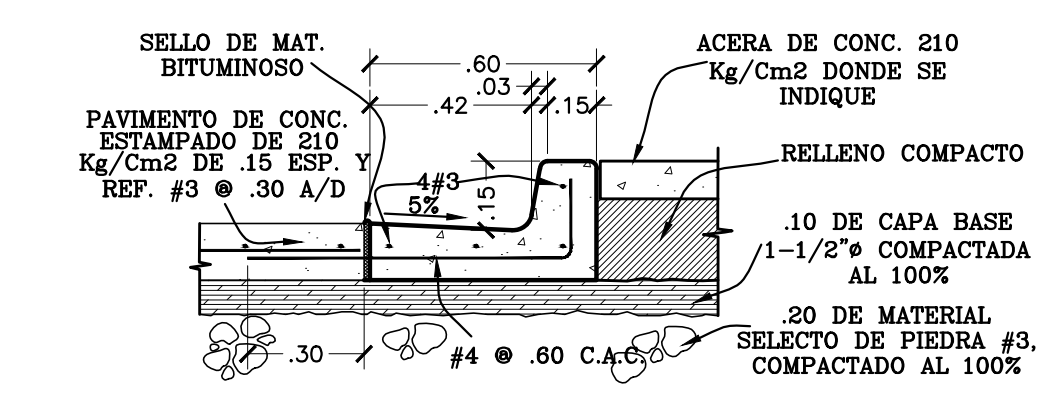

DET. CORDON CUNETETA
ESC. 1/20

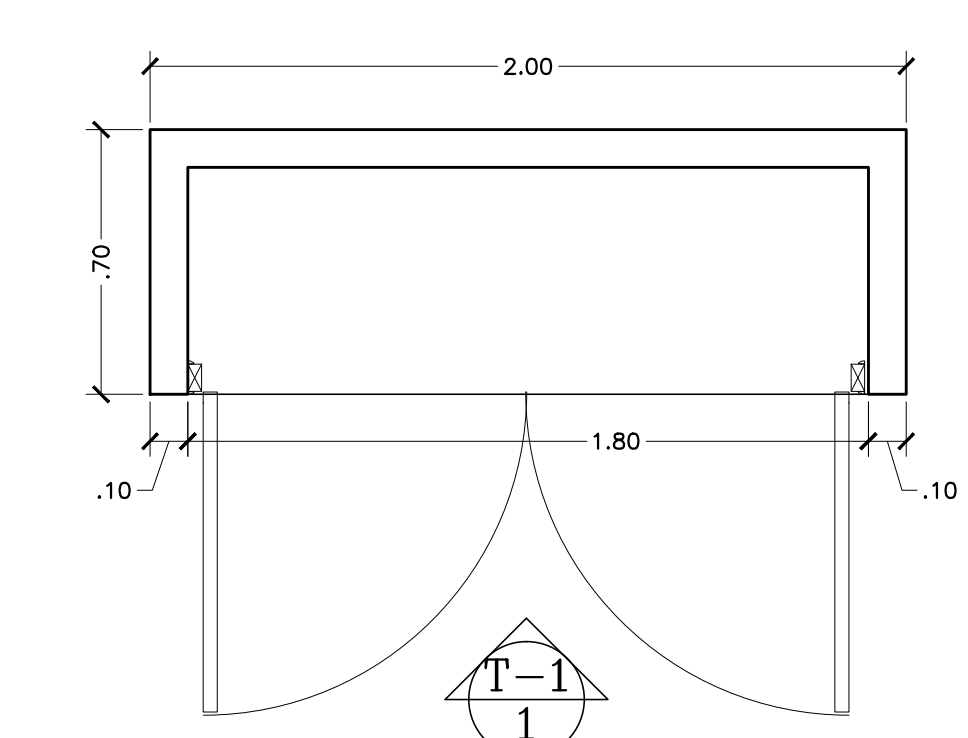

DETALLE DE TINAQUERA (A-2)
ESC. 1/20

CUADRO DE AREAS

AREA CERRADA PLANTA BAJA:	435.65 M ²
AREA CERRADA MEZZANINE:	452.90 M ²
AREA CERRADA ATTT:	26.30 M ²
TOTAL:	974.85 M²

DATOS DEL PROYECTO

PROVINCIA:	PANAMA
DISTRITO:	PANAMA
CORREGIMIENTO:	ANCON
URBANIZACION:	ALBROOK
LOTE No.:	B
FINCA MADRE No.:	174666
ROLLO No.:	29597
DOC No.:	1
FINCA SEGREGADA No.:	198436
DOC. No.:	178441
ASIENTO No.:	1
AREA DEL LOTE:	882.65 M ²
USO DE SUELO:	C2
PROPIETARIO:	
REPRESENTANTE LEGAL:	
CEDULA:	

LEYENDAS Y NOMENCLATURAS

N.S.N	NIVEL DE SUELO NATURAL
N.P.A	NIVEL DE PISO ACABADO
00.00	
N.S.L.	NIVEL SUPERIOR DE LOSA
N.I.L.	NIVEL INFERIOR DE LOSA
N.S.VA.	NIVEL SUPERIOR DE VIGA DE AMARRE
N.I.VA.	NIVEL INFERIOR DE VIGA DE AMARRE
N.S.C.	NIVEL SUPERIOR DE CUMBRERA
00	NUMERO DE ACABADO
P	NUMERO DE PUERTA
00	
00	NUMERO DE VENTANA
00	
00	LLAMADO DE DETALLE O AMPLIACION
00	
00	LLAMADO A ELEVACION
00	
00	LLAMADO A SECCION
00	

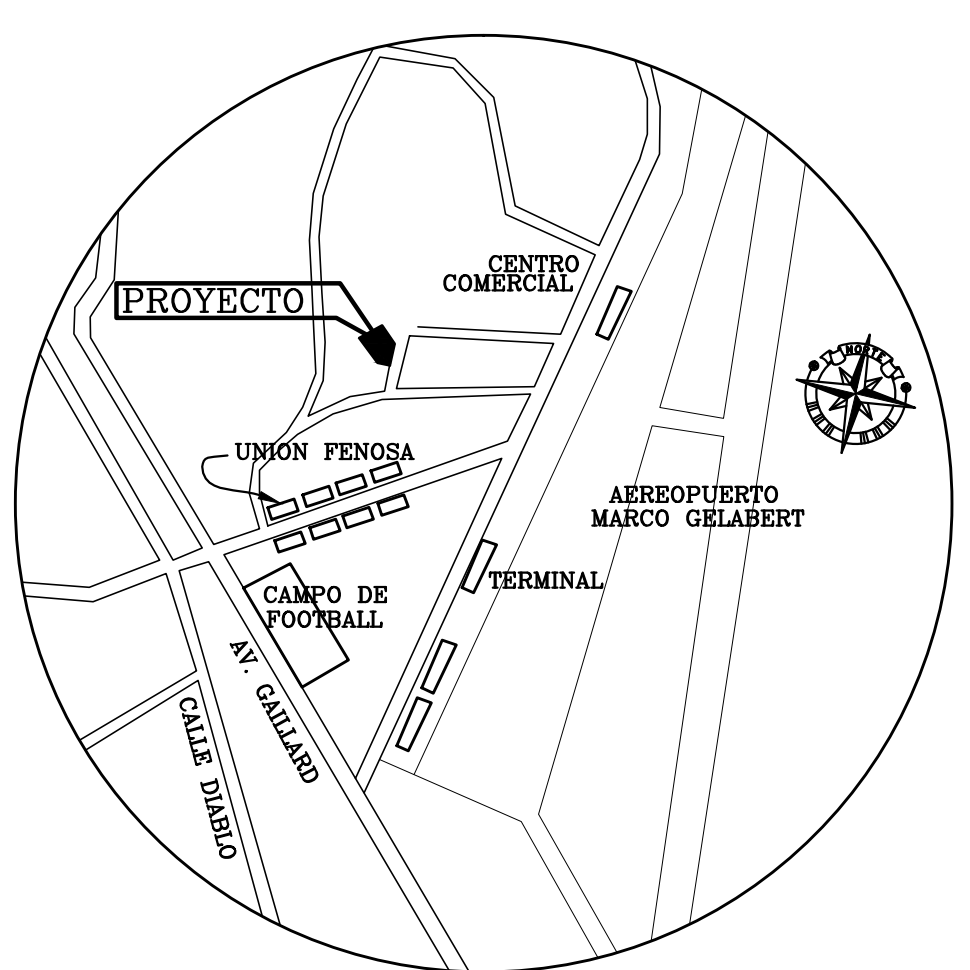

PLANTA DE LOCALIZACION REGIONAL
S/E

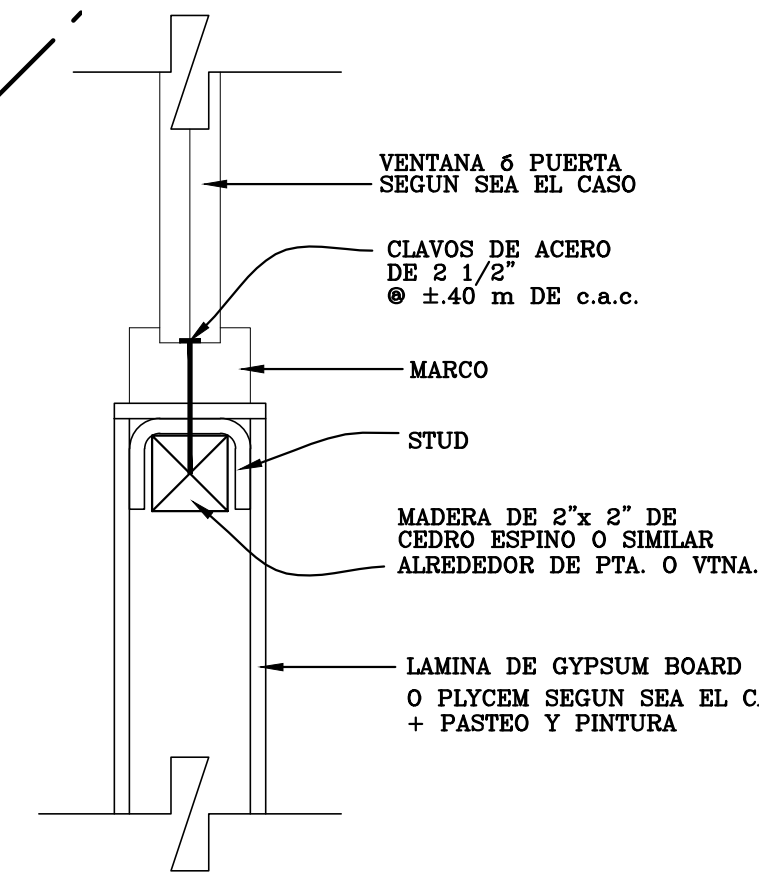

DET. DE REF. EN VENTANAS Y PUERTAS PAREDES DE GYPSUM
ESC. 1/5

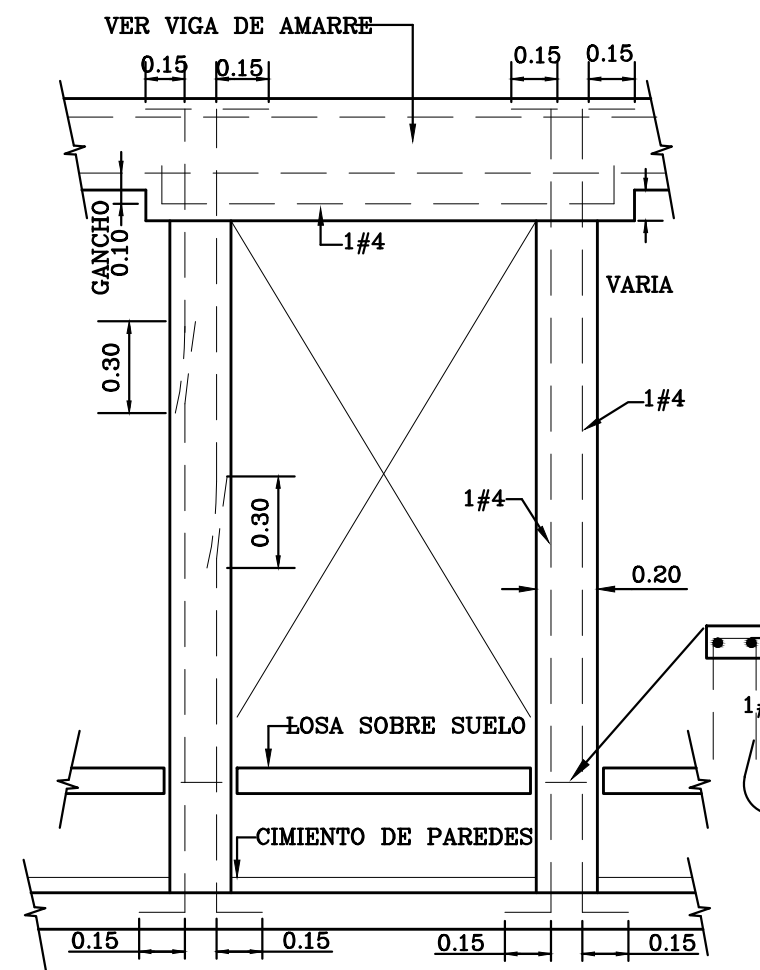

REFUERZO ALRED. DE PUERTAS
ESC. 1/25

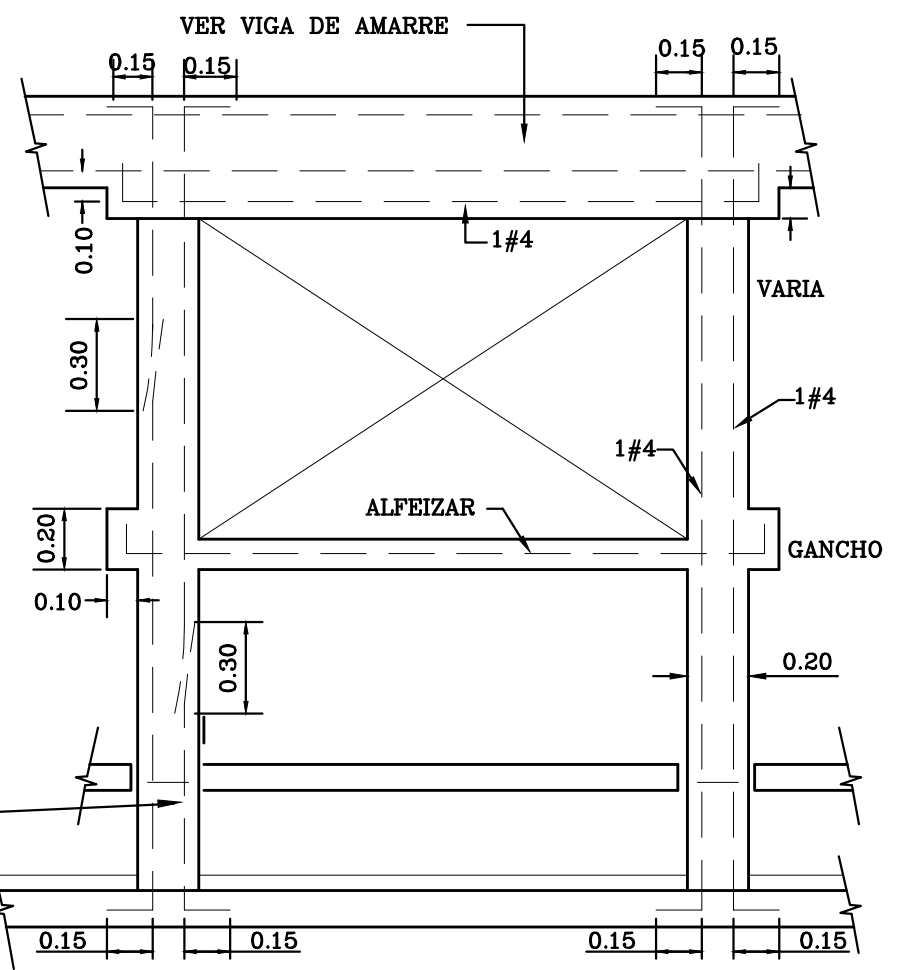

REFUERZO ALRED. DE VENTANAS
ESC. 1/25

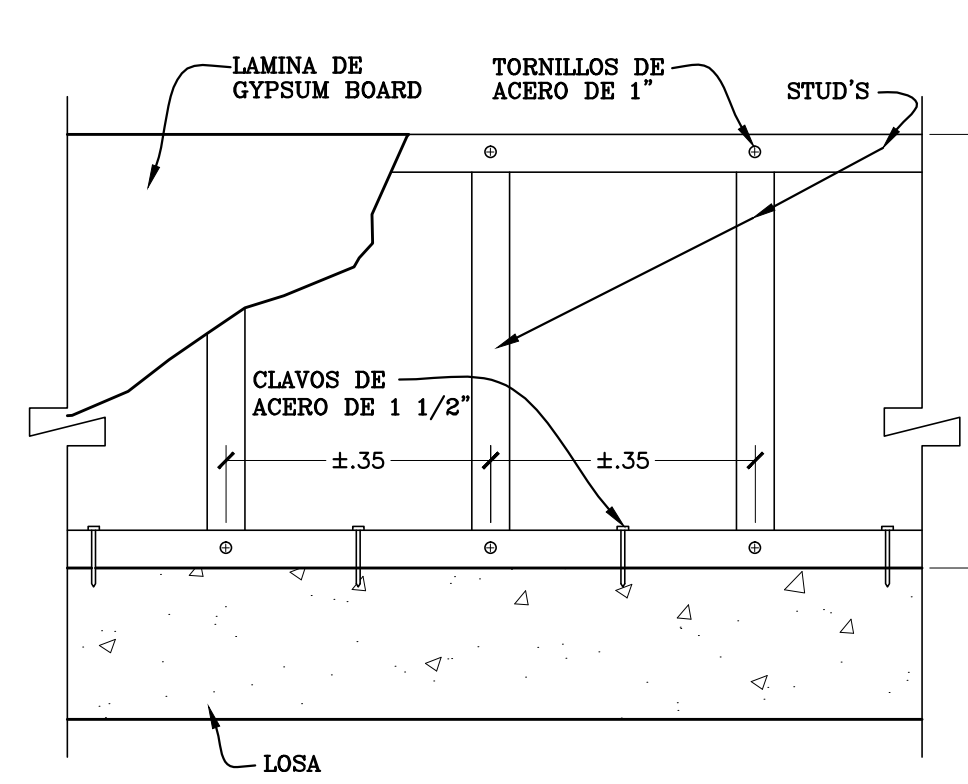

DET. PAREDES DE GYPSUM
ESC. 1/10

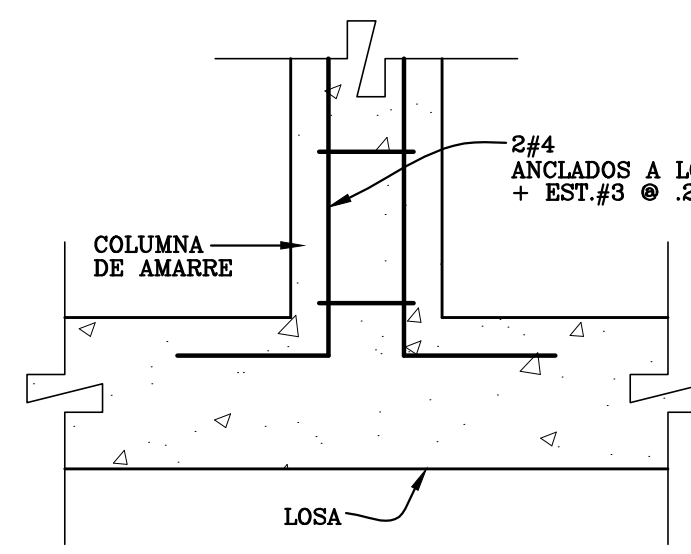

DET. DE ANCLAJE EN C.A.
ESC. 1/10

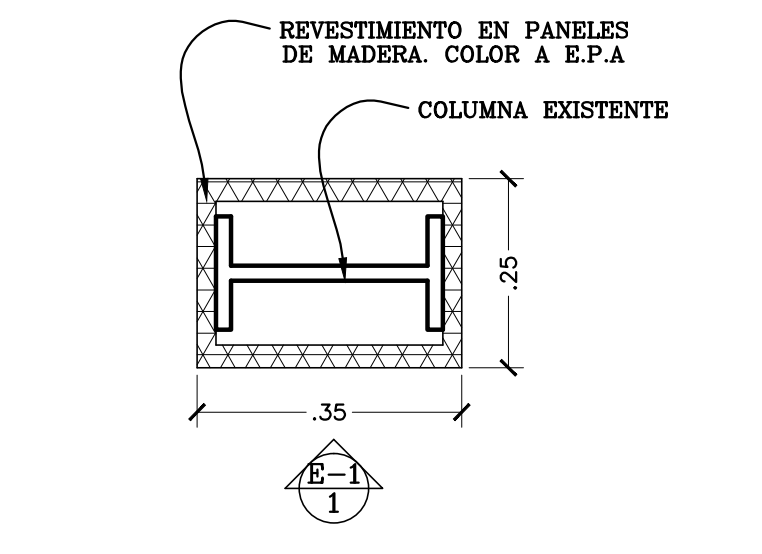

DETALLE DE COLUMNAS (D1)
ESC. 1/10

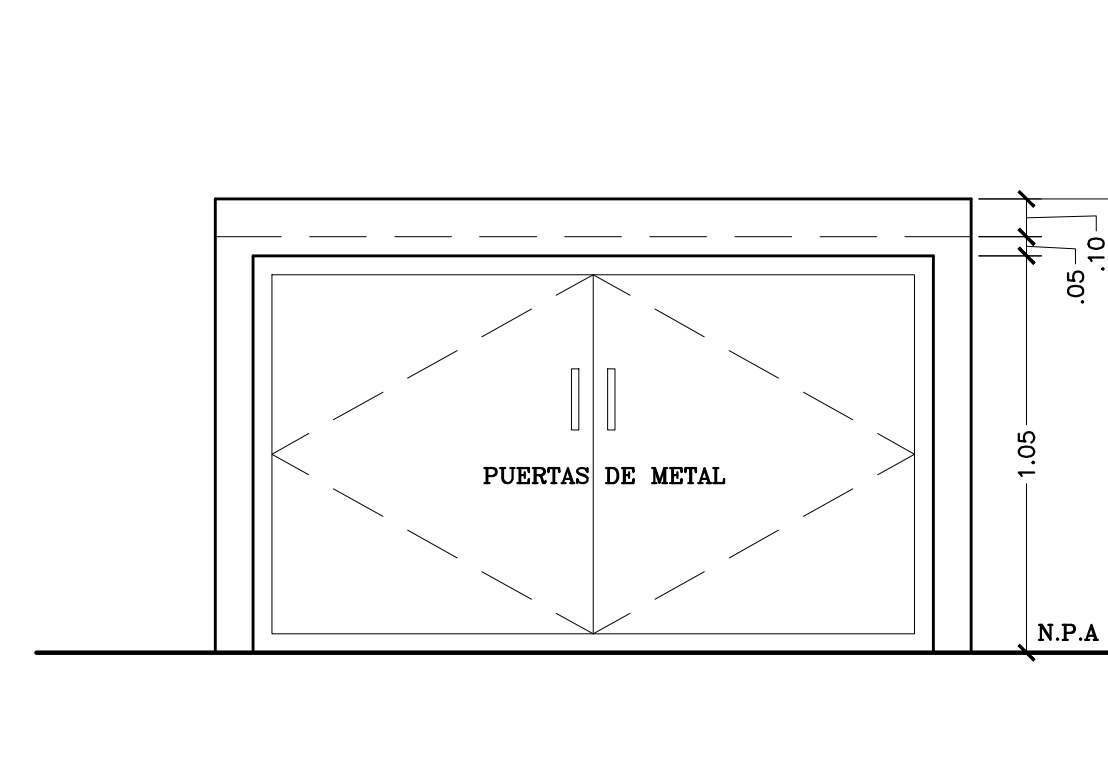

ELEVACION DE TINAQUERA
ESC. 1/20

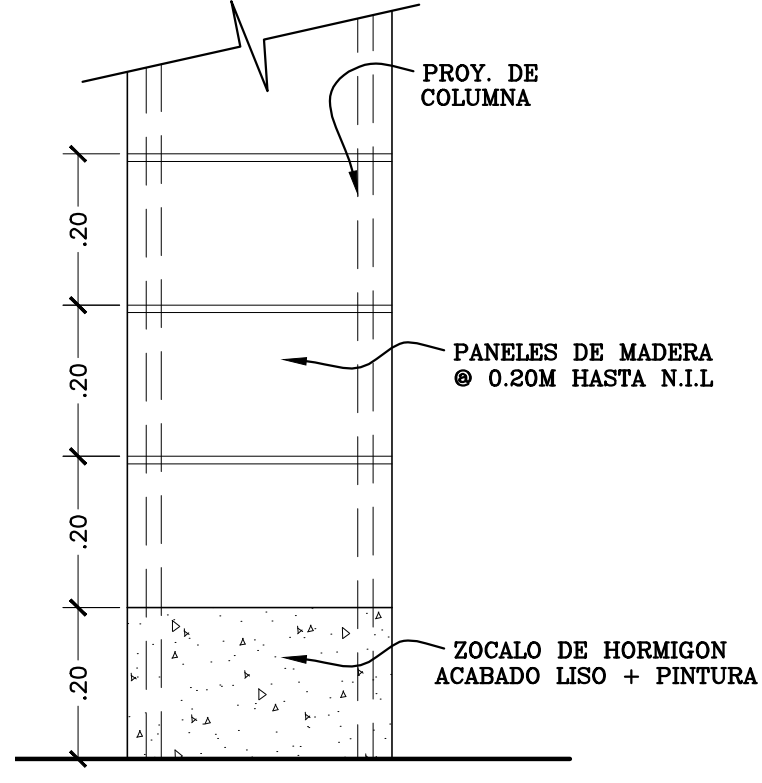

ELEVACION (E-1)
ESC. 1/10

PLANO ORIGINAL PROPIEDAD INTELLECTUAL DE
DUPPLO ARQUITECTOS
PROHIBIDA LA REPRODUCCION TOTAL O PARCIAL Y EL USO DEL
CONTENIDO SIN CONSENTIMIENTO ESCRITO.

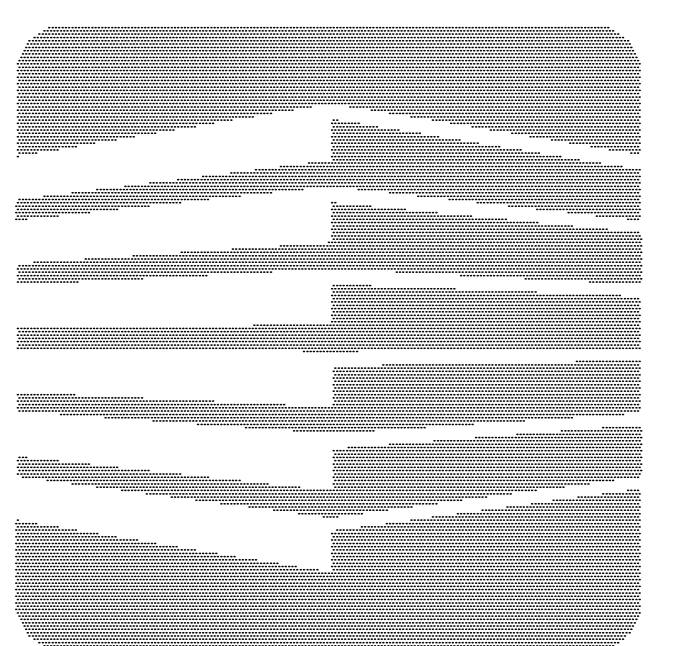

DUPPLO
Arquitectos

TEL. 214-4083 E-MAIL: DUPPLO@CFPANAMA.NET
PROYECTO:
REMODELACION DE GALERIA
DISEÑO DE OFICINAS CONSORCIO STC
UBICACION:
PANAMA, DISTR. PANAMA, CORR. ANCON,
CALLE APOLLO, ALBROOK, LOTE B
PROPIEDAD DE:

FIRMA DEL PROPIETARIO
CED.

DIRECTOR DE OBRAS Y
CONSTRUCCIONES MUNICIPALES

DISEÑO ARQ. ARQ. IVAN KOURANY MOLTO
CALCULO ESTRUCTURAL ARQ. MARTIN CORTES ROSSELOT

CALCULO ELECTRICO

CALCULO SANITARIO

CALCULO MECANICO

DESARROLLO DE PLANO DUPPLO ARQUITECTOS

CONTENIDO
PLANTA DE LOCALIZACION
DATOS DEL PROYECTO
DETALLES VARIOS

FECHA: OCTUBRE 2006 HOJA EN JUNGO HOJA N°

CODIGO: 13 1